

# Belle Du Berry

## FICHE TECHNIQUE SON 2010

### FACADE

La régie son devra être installée en salle, au centre, en aucun cas au-delà de l'aplomb d'un balcon, ni à plus de 20 m. de la scène.

Système de diffusion Façade de qualité professionnelle adapté à la capacité de la salle avec une répartition identique en tout points

Ex : (D&B, C.HEIL, MEYER) + SUB  
1 CONSOLE (MIDAS / YAMAHA série PM): 32/8/2  
1 EQ 2X31 BANDES (K.TEKHNIK) en sortie droite/gauche  
1 reverb (PCM 70)  
1 multi-effet (SPX990)  
1 délai TC DTWO  
4 compresseurs stereo (DPR 402)  
1 gate DRAUWMER (DL 201)  
1 lecteur CD

### CIRCUITS RETOUR

7 RETOURS SUR 4 CIRCUITS EGALISES (MTD 112)

### BACKLINE et ACCESSOIRES

1 Piano droit Yamaha 116 cm.  
1 clavier toucher lourd 88 n. (ex: Yamaha KX 80),  
1 stand-clavier + extension + tabouret  
1 cymbale 13 " avec stand  
  
1 tabouret de bar, 1 chaise en bois.  
1 ampli C/B AMPEG SVT 3,  
1 support pour expandeur 40 cm haut. (cube ou guéridon)

#### 1 Batterie complète: (DW, PEARL)

-1 grosse caisse 20"+ pédale + muffle  
-1 caisse claire 14 " x 5 " en bois  
-1 rack-tom 12"  
-1 floor-tom 14"  
- moquette.  
- 1 praticable 2 X 2 m. pour la batterie 20 de haut.  
  
-1 pied de charley  
-1 pied de caisse claire  
-4 pieds de cymbales (2 droits et 2 perches)

Cette fiche technique reste susceptible de modifications.

16/09/10

Pour tous renseignements complémentaires veuillez contacter :  
REGISSEUR SON Philippe MOJA Tel :00 33 6 61 84 22 27 fax :00 33 1 45 47 43 92  
Email : philippe.moja@laposte.net

# Belle Du Berry

## FICHE TECHNIQUE SON 2010

Le Patch micro sera allégé dans les salles de moins de 300 places.

	FACADE	MICROS	INSERTS FACADE	INSERTS RETOUR	PIEDS MICROS
1.	Grosse Caisse	BETA 52	COMP/GATE		Petit perche
2.	Caisse Cl. Dessus	SM 57	COMP		Petit perche
3.	Caisse Cl. Dessous	SM 57			Petit perche
4.	Charleston	SM81			Petit perche
5.	Tom	Beta 98			Clip tom
6.	Tom Basse	Beta 98			Clip tom
7.	Oh	SM 81			Grand perche
8.	Oh	SM 81			Grand perche
9.	C/Basse	DI active	COMP		
10.	Gt Electrique	DI active	COMP		
11.	Piano Droit Graves	Km 184			Petit perche
12.	Piano Droit Aigues	Km 184			Petit perche
13.	Piano Num G	DI active			
14.	Piano Num D	DI active			
15.	Orgue G	DI active			
16.	Orgue D	DI active			
17.	Trompette Face	XLR	COMP		Grand perche
18.	ACCORDEON Aigu	XLR	COMP		
19.	ACCORDEON Basse	XLR			
20.	Cymbale	SM 81			Petit perche
21.	Cajon	BETA 98			Clip tom
22.	Chant	KMS 105	COMP		Grand perche
23.	Chant	KMS 105	COMP		Grand perche
24.	Chœurs Gt	BETA 58 A			Grand perche
25.	Chœurs Batterie	BETA 58 A			Grand perche

### BELLE DU BERRY

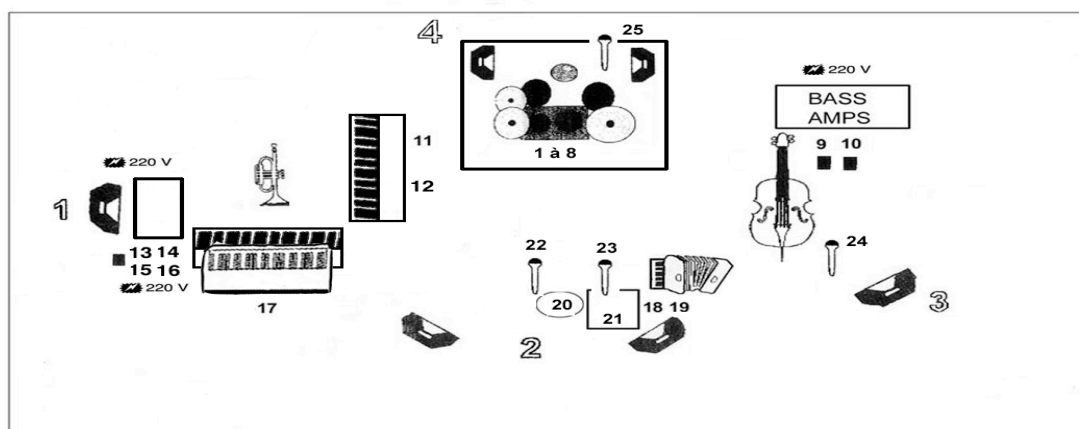

16/09/10

Pour tous renseignements complémentaires veuillez contacter :  
 REGISSEUR SON Philippe MOJA Tel :00 33 6 61 84 22 27 fax :00 33 1 45 47 43 92  
 Email : philippe.moja@laposte.net